

Fiche technique

Caractéristiques du produit



Trancheuse avec entraînement par engrenage (par pignon), couteau 220 mm téflon

Modèle	Code SAP	00014113
GMS 220 T	Groupe d'articles	Trancheuses



- Type de lame: Téflon
- Diamètre de la lame [mm]: 220
- Épaisseur de la coupe [mm]: 0 - 14
- Dimension de coupe [mm/mm]: 195 x155
- Type de transfert: Entraînement par engrenage (par pignon)
- Matériel: Aluminium
- Capot de protection: Plexiglas transparent
- Élément de sécurité: Moteur avec ventilateur et protection contre la surchauffe Protection de lame en acier inoxydable Protection transparente des doigts
- Utilisateur approprié: Convient aux petits restaurants et aux établissements de restauration rapide
- Position de la table: Oblique
- Interrupteur marche / arrêt: Oui
- Limitation du travail continu: Durée de fonctionnement sans limites

Code SAP	00014113	Alimentation	230 V / 1N - 50 Hz
Largeur nette [mm]	445	Type de lame	Téflon
Profondeur nette [mm]	380	Diamètre de la lame [mm]	220
Hauteur nette [mm]	370	Épaisseur de la coupe [mm]	0 - 14
Poids net [kg]	12.50	Dimension de coupe [mm/mm]	195 x155
Puissance électrique [kW]	0.200		

Fiche technique

Dessin technique



Trancheuse avec entraînement par engrenage (par pignon), couteau 220 mm téflon

Modèle	Code SAP	00014113
GMS 220 T	Groupe d'articles	Trancheuses

Model	A	B	C	D	E
GMS 220	275	375	380	445	370
GMS 250	275	430	425	525	380
GMS 275 XL	350	490	480	510	400
GMS 300	350	490	480	580	515

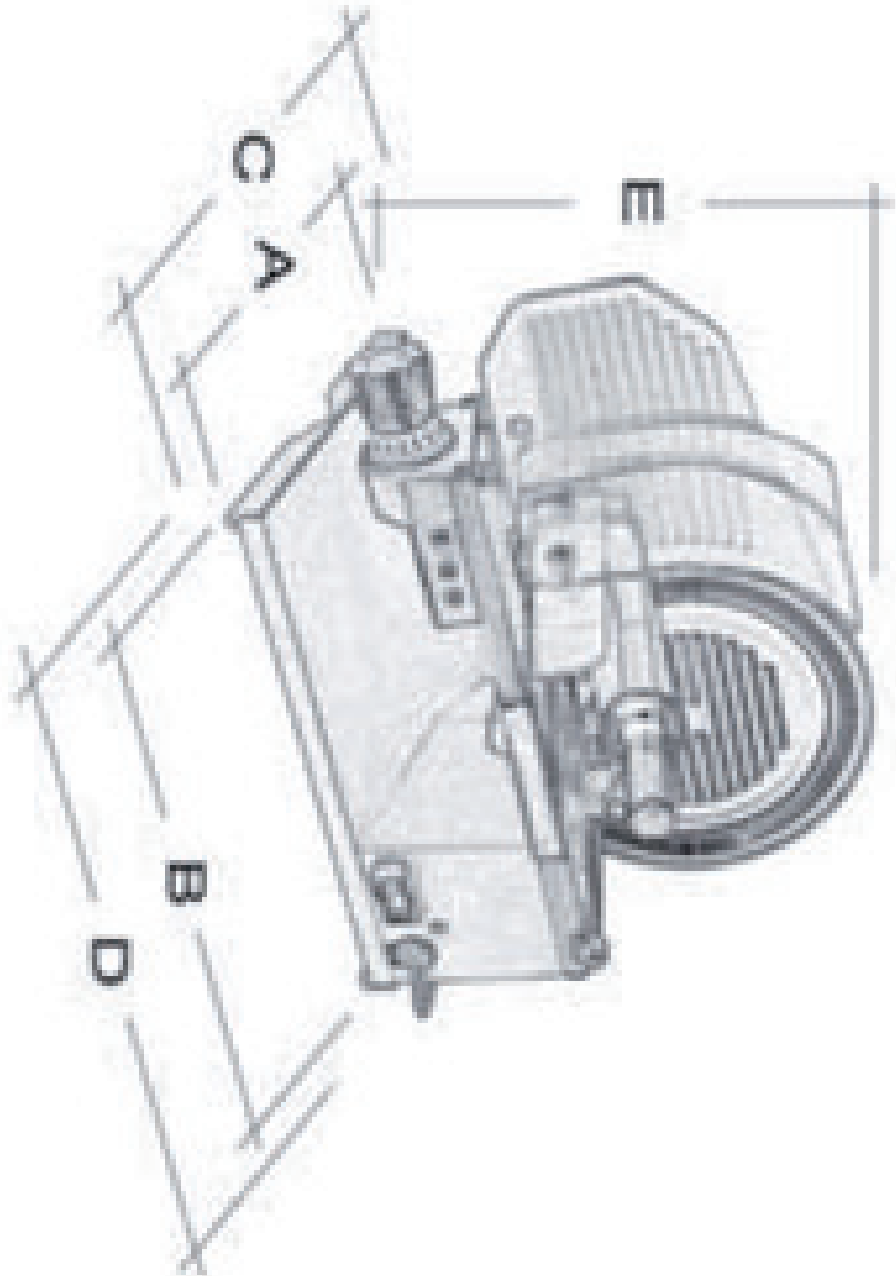

Fiche technique

Paramètres techniques



Trancheuse avec entraînement par engrenage (par pignon), couteau 220 mm téflon

Modèle	Code SAP	00014113
GMS 220 T	Groupe d'articles	Trancheuses

1. Code SAP:

00014113

2. Largeur nette [mm]:

445

3. Profondeur nette [mm]:

380

4. Hauteur nette [mm]:

370

5. Poids net [kg]:

12.50

6. Largeur brute [mm]:

480

7. Profondeur brute [mm]:

580

8. Hauteur brute [mm]:

460

9. Poids brut [kg]:

14.50

10. Type d'appareil:

Appareil électrique

11. Matériel:

Aluminium

12. La couleur extérieure de l'appareil:

Acier inoxydable

13. Puissance électrique [kW]:

0.200

14. Alimentation:

230 V / 1N - 50 Hz

15. Capot de protection:

Plexiglas transparent

16. Élément de sécurité:

Moteur avec ventilateur et protection contre la surchauffe
Protection de lame en acier inoxydable
Protection transparente des doigts

17. Utilisateur approprié:

Convient aux petits restaurants et aux établissements de restauration rapide

18. Protection des moteurs:

Ventilateur et protection contre la surchauffe

19. Pieds réglables:

Oui

20. Interrupteur principal:

Oui

21. Start / stop:

Oui

22. Type de transfert:

Entraînement par engrenage (par pignon)

23. Type de lame:

Téflon

24. Diamètre de la lame [mm]:

220

25. Dimension de coupe [mm/mm]:

195 x155

26. Interrupteur marche / arrêt:

Oui

Fiche technique

Paramètres techniques



Trancheuse avec entraînement par engrenage (par pignon), couteau 220 mm téflon

Modèle	Code SAP	00014113
GMS 220 T	Groupe d'articles	Trancheuses

27. Limitation du travail continu:

Durée de fonctionnement sans limites

28. Table mobile amovible:

Oui

29. Traitement anti-adhésif de la lame :

Oui

30. Position de la table:

Oblique

31. Matériau du couverture de la lame:

Acier inoxydable

32. Équipement d'affûtage:

Supplémentaire inclus dans le prix

33. Dureté de la lame:

58-59 HRC

34. Épaisseur de la coupe [mm]:

0 - 14